

Dosteoba

Bohr- und Setzlehre

Bohr- und Setzlehre
für UMP[®], TRA-WIK[®] und TWL[®]

Seite 2

Gabarits de perçage et de positionnement
pour UMP[®], TRA-WIK[®] et TWL[®]

Page 4

Dima di foratura e posizionamento calibro
per UMP[®], TRA-WIK[®] e TWL[®]

Pagina 6

Drilling jig and setting jig
for UMP[®], TRA-WIK[®] and TWL[®]

Page 8

Szablon wiertarski i do osadzania
dla UMP[®], TRA-WIK[®] i TWL[®]

Strona 10

DE

FR

IT

EN

PL

Inhalt

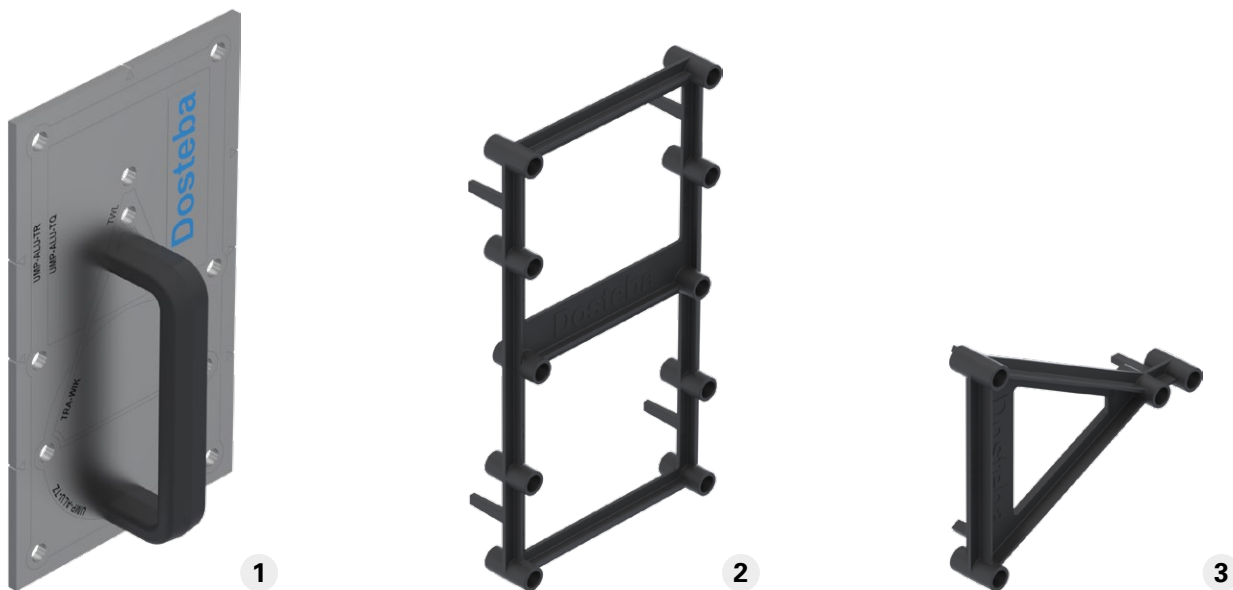

- 1 1x Bohrlehre für UMP®, TRA-WIK® und TWL®
- 2 2x Setzlehre für UMP®
- 3 2x Setzlehre für TRA-WIK® und TWL®

Beschreibung

Mit der Bohrlehre für UMP®, TRA-WIK® und TWL® können Bohrlöcher exakt ausgeführt werden. Dies ermöglicht eine präzise Positionierung der Injektions-Gewindestangen. Die Ausrichtung der Injektions-Gewindestangen erfolgt im Anschluss mit der jeweiligen Setzlehre.

Anleitung



Erstes Bohrloch anzeichnen und bohren.

Mauerwerke mit Lochsteinen ohne Schlag bohren.



Bei der Bohrlehre für UMP®, TRA-WIK® und TWL® eine Gewindestange in das dementsprechende Loch stecken.

Mit Hilfe der Bohrlehre für UMP®, TRA-WIK® und TWL® zweites Bohrloch bohren.



Zweite Gewindestange in das dementsprechende Loch stecken.

Mit Hilfe der Bohrlehre für UMP®, TRA-WIK® und TWL® drittes und viertes Bohrloch bohren.

Bei Lochsteinen müssen die Bohrlöcher auf den Durchmesser der Injektions-Ankerhülse aufgebohrt werden.

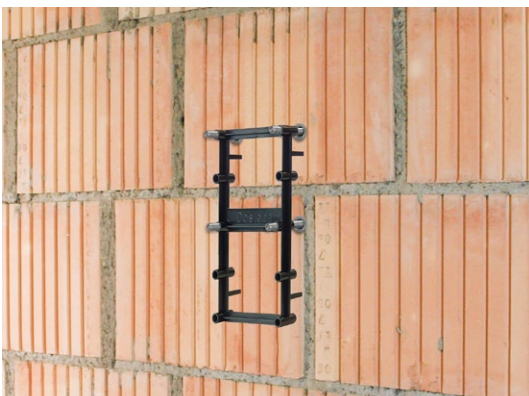

Gewindestangen setzen und durch aufstecken der jeweiligen Setzlehre genau ausrichten.

Injektions-Mörtel aushärten lassen. Nach dem Aushärten Setzlehre abziehen.

Content

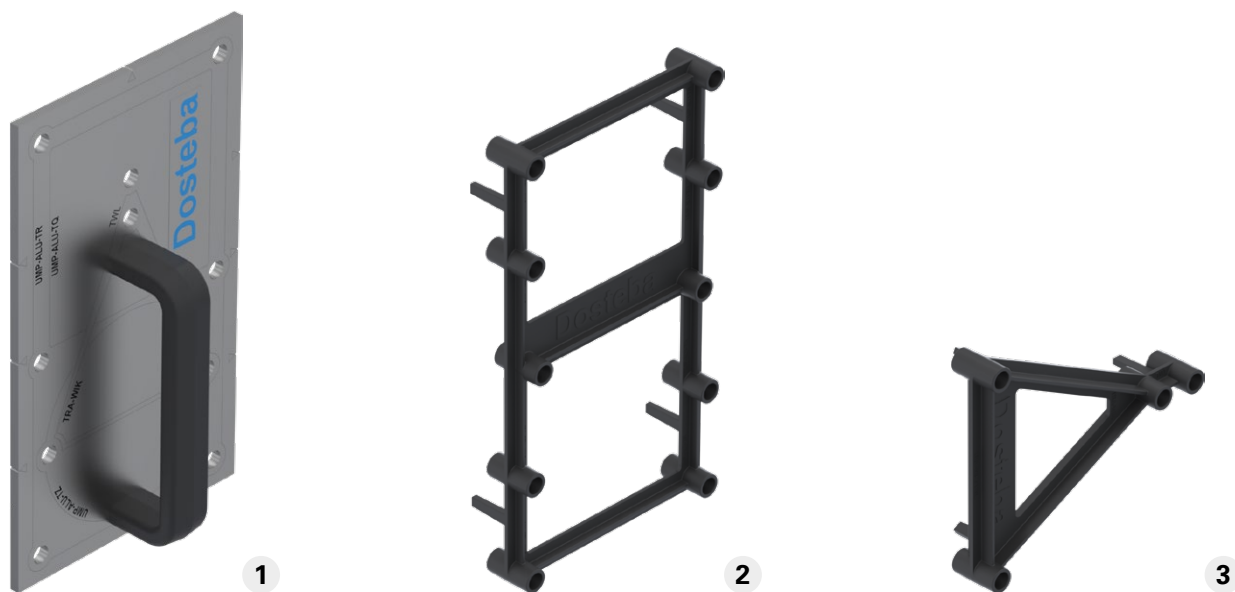

- 1 1x Gabarit de perçage pour UMP®, TRA-WIK® et TWL®
- 2 2x Gabarit de positionnement pour UMP®
- 3 2x Gabarit de positionnement pour TRA-WIK® et TWL®

Description

Le gabarit de perçage pour UMP®, TRA-WIK® et TWL® permet de percer avec précision des trous. Ceci permet un positionnement précis des tiges filetées d'injection. L'alignement des tiges filetées d'injection est ensuite effectué avec le gabarit de positionnement correspondante.

Notice explicative



Marquer et percer le premier trou de forage.
Percer les murs en brique creuse sans frappe.



Insérer une tige filetée dans le trou correspondant du gabarit de perçage pour UMP®, TRA-WIK® et TWL®.
A l'aide du gabarit de perçage pour UMP®, TRA-WIK® et TWL®, percer un deuxième trou de forage.



Insérer la deuxième tige filetée dans le trou correspondant.
Percez les troisième et quatrième trous à l'aide du gabarit de perçage pour UMP®, TRA-WIK® et TWL®.
Dans le cas des briques creuses, les trous de forage doivent être réalisés au diamètre du douille d'ancrage d'injection.

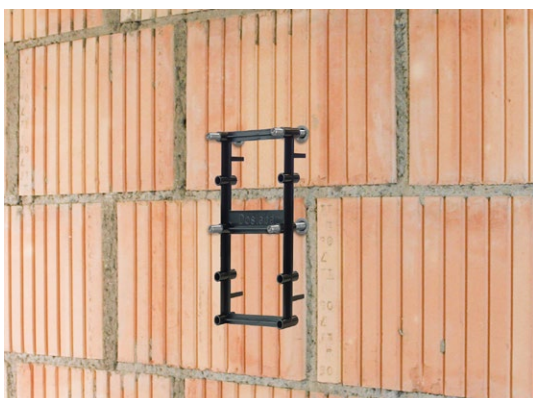

Positionner les tiges filetées et les aligner exactement en insérant le gabarit de positionnement correspondante.
Laisser durcir le mortier d'injection. Après le durcissement, retirer le gabarit de positionnement.

Quantità

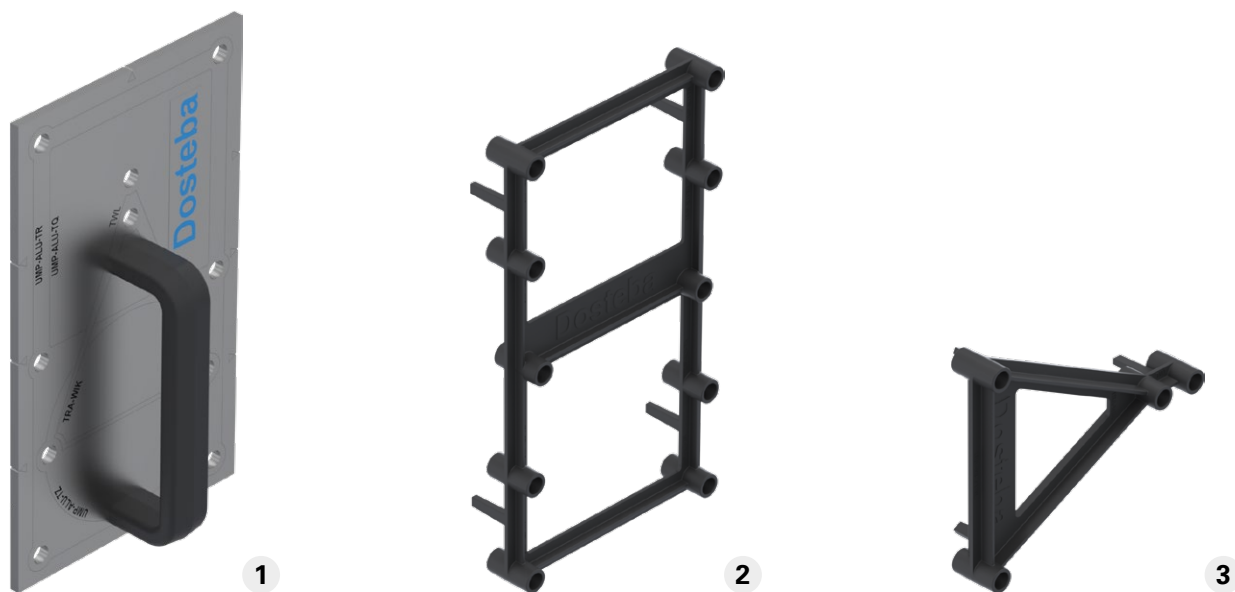

- 1 1x Dima di foratura per UMP®, TRA-WIK® e TWL®
- 2 2x Posizionamento calibro per UMP®
- 3 2x Posizionamento calibro per TRA-WIK® e TWL®

Descrizione

Con la dima di foratura per UMP®, TRA-WIK® e TWL® si possono eseguire con la massima precisione fori. Ciò consente di posizionare con precisione le aste filettate di iniezione. L'allineamento delle aste filettate ad iniezione viene effettuato con il rispettivo posizionamento calibro.

Manuale istruzioni



Segnare e perforare il primo foro.

Trapanare i muri con mattoni forati senza utilizzare la funzione percussione.



Inserire un'asta filettata nel foro corrispondente della dima di foratura per UMP®, TRA-WIK® e TWL®.

Utilizzando la dima di foratura per UMP®, TRA-WIK® e TWL®, praticare il secondo foro.



Inserire il secondo asta filettata nel foro corrispondente.

Utilizzando la dima di foratura per UMP®, TRA-WIK® e TWL®, praticare il terzo e il quarto foro.

In caso di mattoni forati, i fori devono essere praticati sul diametro delle bussole d'ancoraggio per iniezione.

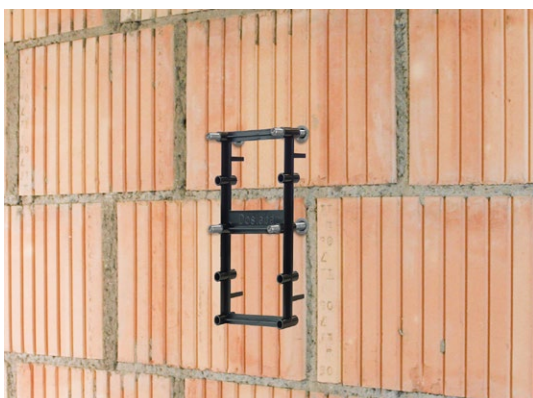

Posizionare le aste filettate e allinearle esattamente inserendo la relativa posizionamento calibro.

Lasciar indurire la malta iniettata. Dopo l'indurimento, rimuovere il posizionamento calibro.

Content

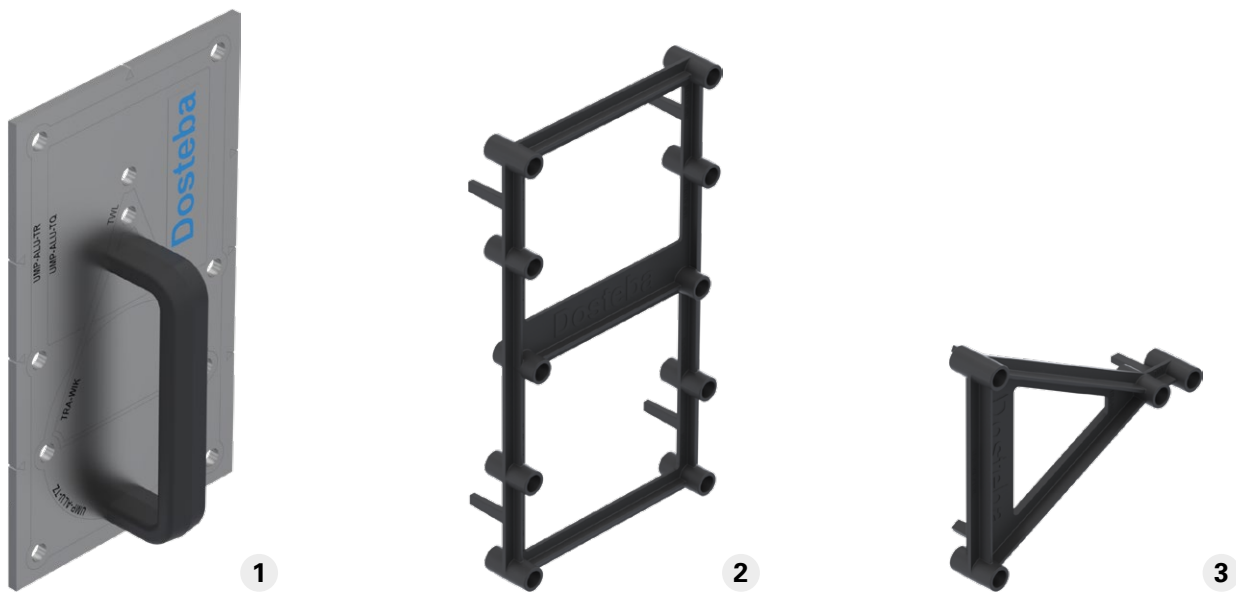

-
- 1 1x Drilling jig for UMP®, TRA-WIK® and TWL®
 - 2 2x Setting jig for UMP®
 - 3 2x Setting jig TRA-WIK® and TWL®

Description

With the drilling jig for UMP®, TRA-WIK® and TWL®, boreholes can be drilled exactly. This enables precise positioning of the injection-threaded rods. The alignment of the injection-threaded rods is carried out with the respective setting jig.

Instruction



Mark and drill the first borehole.

Drill the perforated masonry without impact.



Insert a threaded rod into the corresponding hole in the drilling jig for UMP®, TRA-WIK® and TWL®.

Drill the second borehole using the drilling jig for UMP®, TRA-WIK® and TWL®.



Insert the second threaded rod into the corresponding hole.

Drill the third and fourth boreholes using the drilling jig for UMP®, TRA-WIK® and TWL®.

In the case of perforated bricks, the boreholes must be drilled to the diameter of the injection anchor sleeve.

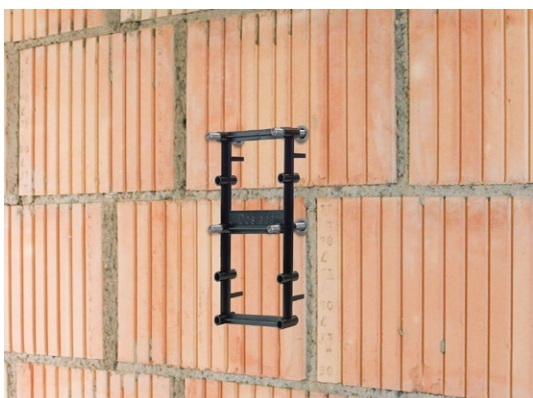

Position the threaded rods and align them exactly by inserting the respective setting jig.

Let the injection mortar harden. After hardening, pull out the setting jig.

Zawartość

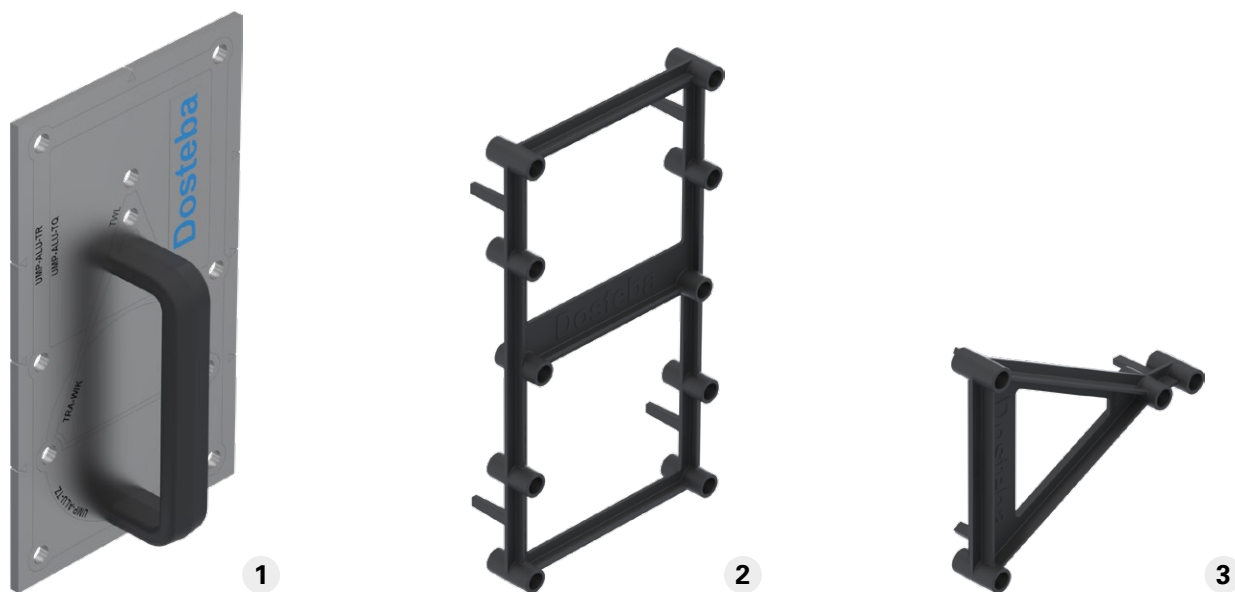

- 1 1x Szablon wiertarski do UMP®, TRA-WIK® i TWL®
- 2 2x Szablon do osadzania dla UMP®
- 3 2x Szablon do osadzania dla TRA-WIK® i TWL®

Opis

Szablon wiertarski do UMP®, TRA-WIK® i TWL® może być używany do precyzyjnego wiercenia otworów. Umożliwia to precyzyjne pozycjonowanie prętów gwintowanych. Pręty gwintowane są następnie wyrównywane za pomocą szablonu do osadzania.

Instrukcja montażu



Zaznacz i wywierć pierwszy otwór.

W murach z pustaków wykonać otwory bez udaru.



Włóż pręt gwintowany do odpowiedniego otworu w szablonie do wiertarski UMP®, TRA-WIK® i TWL®.

Wywierć drugi otwór za pomocą szablonu wiertarskiego UMP®, TRA-WIK® i TWL®.



Włożyć drugi pręt gwintowany do odpowiedniego otworu.

Wywierć trzeci i czwarty otwór za pomocą szablonu wiertarskiego do UMP®, TRA-WIK® i TWL®.

W przypadku pustaków należy wywiercić otwory na średnicę tulei kotwiącej do iniekcji.

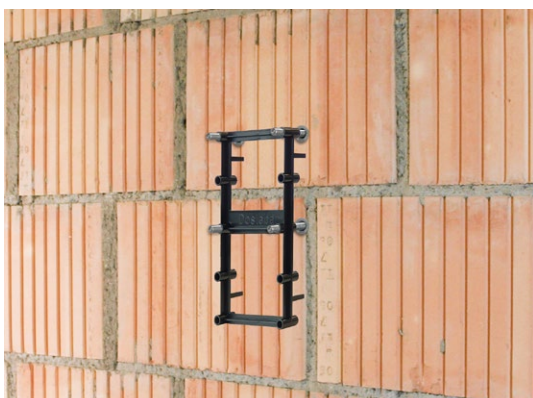

Ustaw pręty gwintowane i wyrównaj je precyzyjnie, nakładając odpowiedni przyrząd do ustawiania.

Pozostawić zaprawę iniekcyjną do utwardzenia. Po utwardzeniu wyciągnij przyrząd do ustawiania.

Dosteba AG

Länggenstrasse 27
CH-8184 Bachenbülach

Telefon: +41 43 277 66 00
E-Mail: dosteba@dosteba.ch
Internet: www.dosteba.ch

Dosteba GmbH

Aspenhaustraße 6
D-72770 Reutlingen

Telefon: +49 7121 30177 10
E-Mail: dosteba@dosteba.eu
Internet: www.dosteba.eu