

Dosteba

SLK[®]-ALU-TQ

Schwerlastkonsole

Console pour charges lourdes

Piastra per carichi elevati

Heavy-load corbel

Konsola do dużych obciążeń

DE

FR

IT

EN

PL



Abmessungen / Dimensions

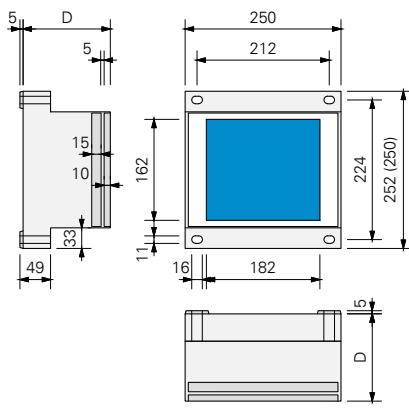

Befestigungsmaterial Matériel de fixation



Beschreibung

Schwerlastkonsolen SLK®-ALU-TQ eignen sich für wärmebrückenfreie Fremdmontagen in Wärmedämmverbundsystemen, hinterlüfteten Fassaden, Innendämmungen usw.

Schwerlastkonsolen SLK®-ALU-TQ bestehen aus PU-Hartschaum (Polyurethan) mit vier eingeschäumten Stahlkonsolen zum kraftschlüssigen Verschrauben mit dem Untergrund, einer Aluplatte für die Verschraubung des Anbauteils sowie einer Compactplatte (HPL), welche eine optimale Druckverteilung an der Oberfläche gewährleistet. Zugstäbe aus faserarmiertem Kunststoff (Polyamid) garantieren die notwendige Festigkeit.

Abmessungen

Grundfläche:	250 x 250 mm
Dicken D:	100 – 300 mm
Compactplatte:	182 x 240 x 10 mm
Nutzfläche:	162 x 182 mm
Dicke Aluplatte:	15 mm
Lochabstand:	224 x 212 mm
Raumgewicht PU:	350 kg/m ³

Befestigungsmaterial

Gewindestange:	FIS A M10 x 150
Injektions-Mörtel:	FIS
Bohrdurchmesser:	12 mm
min. Bohrtiefe:	80 mm
min. Verankerungstiefe:	80 mm

Gewindestange:	FIS A M10 x 150
Ankerhülse:	FIS H 16 x 85 K
Injektions-Mörtel:	FIS
Bohrdurchmesser:	16 mm
min. Bohrtiefe:	95 mm
min. Verankerungstiefe:	85 mm

Distanzunterlage: Dicken 1/2/5/10 mm

Korrosionsschutzspray: FTC-CP

Description

Les consoles pour charges lourdes SLK®-ALU-TQ conviennent pour les montages ultérieurs sans pont thermique dans les systèmes thermo-isolants, les façades ventilées, les isolations intérieures, etc.

Les consoles pour charges lourdes SLK®-ALU-TQ sont composées de mousse PU (polyuréthane) rigide avec quatre consoles en acier intégrées pour une bonne adhésion au support, d'une plaque en alu pour le vissage de la pièce rapportée, ainsi que d'un panneau compact (HPL) qui assure une répartition optimale de la pression sur la surface de l'élément. Des barres de traction en fibres plastiques renforcées (polyamide) garantissent la résistance nécessaire.

Dimensions

Surface de base:	250 x 250 mm
Epaisseurs D:	100 – 300 mm
Panneau compact:	182 x 240 x 10 mm
Surface utile:	162 x 182 mm
Epaisseur plaque en alu:	15 mm
Distance de trou:	224 x 212 mm
Poids spécifique PU:	350 kg/m ³

Matériel de fixation

Tige filetée:	FIS A M10 x 150
Mortier d'injection:	FIS
Diamètre de perçage:	12 mm
Profondeur de perçage min.:	80 mm
Profondeur d'ancrage min.:	80 mm

Tige filetée:	FIS A M10 x 150
Douille d'ancrage:	FIS H 16 x 85 K
Mortier d'injection:	FIS
Diamètre de perçage:	16 mm
Profondeur de perçage min.:	95 mm
Profondeur d'ancrage min.:	85 mm

Support d'écartement: Epaisseurs 1/2/5/10 mm

Spray de protection contre la corrosion: FTC-CP

Montage

Schwerlastkonsolen SLK®-ALU-TQ dürfen vor dem Einbau keine Beschädigungen aufweisen, welche die statische Tragfähigkeit beeinträchtigen und dürfen nicht über längere Zeit der Witterung ausgesetzt worden sein.

Jegliche Abänderung der Schwerlastkonsolen SLK®-ALU-TQ kann die Tragfähigkeit nachteiligen und ist deshalb zu unterlassen.

Es empfiehlt sich, die Schwerlastkonsole SLK®-ALU-TQ vor dem Kleben der Dämmplatten zu versetzen.

Montage

Avant le montage, les consoles pour charges lourdes SLK®-ALU-TQ ne doivent présenter aucune détérioration qui compromette la force portante et ne doivent pas avoir été soumis pendant une assez longue durée aux contraintes atmosphériques.

Toute modification des consoles pour charges lourdes SLK®-ALU-TQ peut porter préjudice à la force portante et ne doit donc pas être entreprise.

Il est recommandé de poser les consoles pour charges lourdes SLK®-ALU-TQ avant le collage des panneaux isolants.

Erstes Bohrloch anzeichnen und bohren.



Mauerwerke mit Lochsteinen ohne Schlag bohren.

Marquer le premier trou de forage et percer. Percer les murs en brique creuse sans frappe.



Bei der Bohrlehre für SLK®-ALU-TR / -TQ einen Positionierbolzen in das dementsprechende Loch stecken.

Introduire dans le trou correspondant un boulon de positionnement du gabarit de perçage pour SLK®-ALU-TR / -TQ.

Mit Hilfe der Bohrlehre für SLK®-ALU-TR / -TQ zweites Bohrloch bohren.

A l'aide du gabarit de perçage pour SLK®-ALU-TR / -TQ percer un deuxième trou de forage.



Bei der Bohrlehre für SLK®-ALU-TR / -TQ zweiten Positionierbolzen in das dementsprechende Loch stecken.

Avec le gabarit de perçage pour SLK®-ALU-TR / -TQ, introduire un deuxième boulon de positionnement dans le trou correspondant.

Mit Hilfe der Bohrlehre für SLK®-ALU-TR / -TQ drittes und viertes Bohrloch bohren.

A l'aide du gabarit de perçage pour SLK®-ALU-TR / -TQ percer un troisième et un quatrième trou de forage.

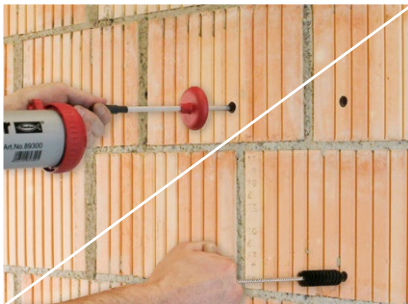

Bohrlöcher müssen bei Beton oder Vollsteinen gründlich vom Bohrstaub gereinigt werden.

Les trous percés dans le cas de béton ou de blocs pleins doivent être soigneusement dépoussiérés.

Reinigungsvorgang:

4 x ausblasen
4 x ausbürsten
4 x ausblasen

Opération de nettoyage:

4 x nettoyer en soufflant
4 x brosser
4 x nettoyer en soufflant

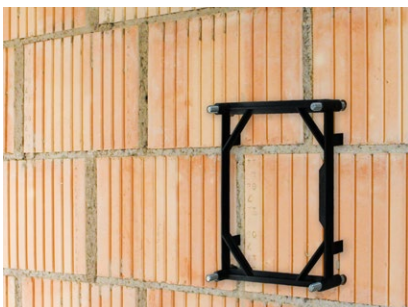

Gewindestangen setzen und durch aufstecken der Setzlehre für SLK®-ALU-TQ genau ausrichten. Injektions-Mörtel aushärten lassen. Nach dem Aushärten Setzlehre abziehen und überschüssiges Material entfernen. Bei Mauerwerk mit Lochsteinen müssen zwingend Injektions-Ankerhülsen verwendet werden.

Poser les tiges et les orienter exactement en posant le gabarit de positionnement pour SLK®-ALU-TQ. Laisser durcir le mortier d'injection. Après le durcissement, retirer le gabarit de positionnement et ôter le mortier superflu. Pour les maçonnerie de briques creuses, il faut utiliser impérativement des douilles d'ancrage à injection.

Verbrauch pro Schwerlastkonsole

SLK®-ALU-TQ
Beton (ohne Ankerhülse): 32 ml
Mauerwerk (mit Ankerhülse): 96 ml

Consommation par console pour charges lourdes SLK®-ALU-TQ

Béton (sans douille d'ancrage): 32 ml
Maçonnerie (avec douille d'ancrage): 96 ml



Versetzen der Schwerlastkonsole SLK®-ALU-TQ.

Die Schwerlastkonsole SLK®-ALU-TQ mit Distanzunterlagen genau auf die Fassadenflucht ausrichten.

Bei Bedarf Gewindestangen mit Korrosionsschutzspray besprühen.

Pose de la console pour charges lourdes SLK®-ALU-TQ.

Ajuster la console pour charges lourdes SLK®-ALU-TQ avec les supports d'écartement exactement sur la ligne de façade.

Si nécessaire, vaporiser un spray de protection contre la corrosion sur les tiges filetées.



Über die seitlichen Löcher in der Schwerlastkonsole SLK®-ALU-TQ Injektions-Mörtel einpressen bis dieser zwischen der Schwerlastkonsole SLK®-ALU-TQ und dem Untergrund austritt.

Verbrauch pro Schwerlastkonsole SLK®-ALU-TQ: 38 ml

A travers les trous latéraux dans la console de charges lourdes SLK®-ALU-TQ, enfoncer du mortier d'injection jusqu'à ce qu'il ressorte entre la console de charges lourdes SLK®-ALU-TQ et le substrat.

Consommation par console pour charges lourdes SLK®-ALU-TQ: 38 ml



Dämmplatten fugenfrei anpassen.

Genauige Lage markieren, damit die Schwerlastkonsole SLK®-ALU-TQ nach dem Aufbringen der Putzbeschichtung wieder auffindbar ist.

Adapter les panneaux isolants sans joints.

Marquer la position exacte pour que la console pour charges lourdes SLK®-ALU-TQ puisse être retrouvée après la pose de l'enduit.

Nachträgliche Arbeiten

Schwerlastkonsolen SLK®-ALU-TQ können mit handelsüblichen Beschichtungsmaterialien für Wärmedämmverbundsysteme ohne Voranstrich beschichtet werden.

Anbauteile können auf die Putzbeschichtung montiert werden. In diesem Fall muss die Beschichtung den Druckkräften, welche durch das Anbauteil entstehen, standhalten.

Für die Verschraubung in die Schwerlastkonsole SLK®-ALU-TQ eignen sich Schrauben mit metrischem Gewinde (M-Schrauben).

Verschraubungen dürfen nur in die dafür vorgesehenen Nutzflächen erfolgen.

Bohrloch durch die Compact- und Aluplatte bohren.

Die Bohrtiefe muss 40 – 50 mm betragen.

Bohrdurchmesser

M8	6.8 mm
M10	8.5 mm
M12	10.2 mm



Travaux ultérieurs

Les consoles pour charges lourdes SLK®-ALU-TQ peuvent être recouvertes avec des matériaux de revêtement classiques pour des systèmes composites de calorifugeage sans peinture primaire.

Les pièces rapportées peut être monté sur le revêtement de crépi. Dans ce cas le revêtement doit résister aux forces de pression qui se forment du fait de la pièce rapportée.

Pour fixer le vissage dans la console pour charges lourdes SLK®-ALU-TQ s'effectue avec des vis à filetage métrique (vis M).

La fixation se fera dans les surfaces d'utilisation.

Percer un trou à travers la panneau compact et d'aluminium.

La profondeur de perçage doit être de 40 – 50 mm.

Diamètre de perçage

M8	6.8 mm
M10	8.5 mm
M12	10.2 mm



Gewinde durch die Compact- und Aluplatte schneiden.

Tailler un filetage dans le panneau compact et d'aluminium.



Anbauteil in der Schwerlastkonsole SLK®-ALU-TQ verschrauben.

Visser la pièce rapportée dans la console pour charges lourdes SLK®-ALU-TQ.

Die Verschraubungstiefe in die Schwerlastkonsole SLK®-ALU-TQ muss mindestens 35 mm betragen, damit die Verschraubung in der ganzen Dicke der eingeschäumten Aluplatte erfolgt.

La profondeur de vissage dans la console pour charges lourdes SLK®-ALU-TQ doit être d'au moins 35 mm, pour que le vissage s'opère dans toute l'épaisseur de la plaque en aluminium moussée-injectée.

Für die Bestimmung der gesamten Verschraubungstiefe muss die genaue Dicke der Beschichtung auf der Schwerlastkonsole SLK®-ALU-TQ bekannt sein. Die notwendige Schraubenlänge ergibt sich aus der Verschraubungstiefe, der Dicke der Beschichtung und der Dicke des Anbauteils.

Pour déterminer la profondeur totale de vissage il faut connaître l'épaisseur précise du revêtement sur la console pour charges lourdes SLK®-ALU-TQ. La longueur nécessaire de la vis résulte de la profondeur de vissage, de l'épaisseur du revêtement et de l'épaisseur de la pièce rapportée.

Anziehmoment M_A
 pro M8 Schraube: 25.0 Nm
 pro M10 Schraube: 48.4 Nm
 pro M12 Schraube: 65.9 Nm

Couple de serrage M_A
 par vis M8: 25.0 Nm
 par vis M10: 48.4 Nm
 par vis M12: 65.9 Nm

Für die Anziehmomente der Schrauben sind die Herstellerangaben zu berücksichtigen.

Pour les couples de serrage des vis, on doit tenir compte des indications du constructeur.



Dimensioni / Dimensions

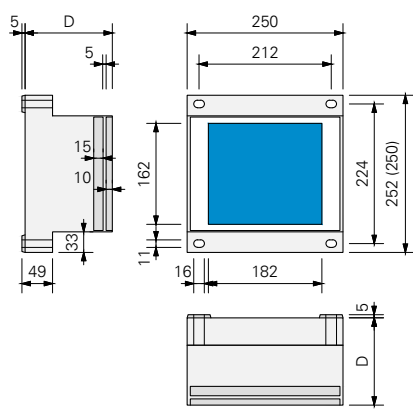

Materiale di fissaggio Fastening material



Descrizione

Le piastre per carichi elevati SLK®-ALU-TQ sono previste per il montaggio esterno di elementi senza ponti termici in sistemi di isolamento termico, pareti ventilate, sistemi di isolamento interno, ecc.

Le piastre per carichi elevati SLK®-ALU-TQ sono realizzate in schiuma poliuretanicca rigida con quattro console in acciaio con iniezione di schiuma per garantire un avvita-mento aderente alla base, una piastra di allu-minio per l'avvitamento del componente e una piastra compatta (HPL), che assicura una distribuzione ottimale della pressione sulla superficie dell'elemento. Tiranti di plastica rinforzata con fibra (poliammide) assicurano la resistenza necessaria.

Dimensioni

Superficie di base:	250 x 250 mm
Spessori D:	100 – 300 mm
Piastra compatta:	182 x 240 x 10 mm
Superficie utile:	162 x 182 mm
Spessore piastra d'alluminio:	15 mm
Distanza del foro:	224 x 212 mm
Peso specifico PU:	350 kg/m ³

Materiale di fissaggio

Aste filettate:	FIS A M10 x 150
Malta per iniezione:	FIS
Diametro di perforazione:	12 mm
Profondità utile min.:	80 mm
Profondità di ancoraggio min.:	80 mm

Aste filettate:	FIS A M10 x 150
B. d'ancoraggio:	FIS H 16 x 85 K
Malta per iniezione:	FIS
Diametro di perforazione:	16 mm
Profondità utile min.:	95 mm
Profondità di ancoraggio min.:	85 mm

Sostegno distanziale:
Spessori 1/2/5/10 mm

Spray protezione anticorrosione: FTC-CP

Description

Heavy-load corbels SLK®-ALU-TQ are suitable for thermal bridge-free mounting in thermal insulation composite systems, rear-ventilated façades, interior insulations etc.

Heavy-load corbels SLK®-ALU-TQ are made of PU rigid foam (polyurethane) with four foamed steel consoles for friction-type screw assembly with the masonry, an aluminium plate for screwing the attachment part and a compact plate (HPL), to ensure optimum surface pressure distribution. Tension rods made of a low-fibre synthetic material (polyamide) guarantee the required stability.

Dimensions

Base surface:	250 x 250 mm
Thicknesses D:	100 – 300 mm
Compact plate:	182 x 240 x 10 mm
Useable surface area:	162 x 182 mm
Thickness aluminium plate:	15 mm
Hole distance:	224 x 212 mm
Volumetric weight PU:	350 kg/m ³

Fastening material

Threaded rod:	FIS A M10 x 150
Injection-mortar:	FIS
Bore hole diameter:	12 mm
Drilling depth (min.):	80 mm
Anchorage depth (min.):	80 mm

Threaded rod:	FIS A M10 x 150
Anchor sleeve:	FIS H 16 x 85 K
Injection-mortar:	FIS
Bore hole diameter:	16 mm
Drilling depth min.:	95 mm
Anchorage depth min.:	85 mm

Spacer support:
Thicknesses 1/2/5/10 mm

Corrosion protection spray: FTC-CP

Montaggio

Prima del montaggio assicurarsi che le piastre per carichi elevati SLK®-ALU-TQ non presentino danni che possano compromettere la portata statica e che non siano state esposte alle intemperie per lungo tempo.

Qualsiasi modifica delle piastre per carichi elevati SLK®-ALU-TQ può avere effetti sulla capacità di carico ed è, pertanto, da evitare.

Si raccomanda di posare le piastre per carichi elevati SLK®-ALU-TQ incollaggio dei pannelli isolanti.

Assembly

Heavy-load corbels SLK®-ALU-TQ may not show any damages that negatively impact the static load bearing capacity and must not be exposed to the elements for an extended period of time.

Every change in the heavy-load corbels SLK®-ALU-TQ can negatively impact the carrying capacity and this should therefore not be done.

It is recommended to set the heavy-load corbels SLK®-ALU-TQ before bonding the insulation boards.



Prima di praticare i fori, marcare i punti di foratura. Trapanare i muri con mattoni forati senza utilizzare la funzione percussione.

Draw the first bore hole and drill. Drill the perforated masonry without impact.



Quando si usa la dima di foratura per SLK®-ALU-TR / -TQ, inserire un perno di posizionamento nel foro corrispondente.

For the drilling jig for SLK®-ALU-TR / -TQ, insert a positioning bolt into the corresponding hole.

Utilizzando la dima di foratura per SLK®-ALU-TR / -TQ, praticare il secondo foro.

Using the drilling jig for SLK®-ALU-TR / -TQ drill a second hole.



Quando si usa la dima di foratura per SLK®-ALU-TR / -TQ, inserire un secondo perno di posizionamento nel foro corrispondente.

For the drilling jig for SLK®-ALU-TR / -TQ, insert a second positioning bolt into the corresponding hole.

Utilizzando la dima di foratura per SLK®-ALU-TR / -TQ, praticare il terzo e quarto foro.

Using the drilling jig for SLK®-ALU-TR / -TQ drill the third and fourth bore holes.

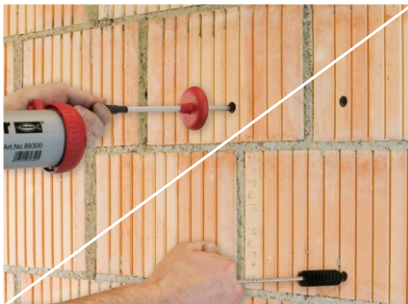

In caso di calcestruzzo e di blocchi pieni eliminare accuratamente la polvere accumulata nei fori.

Bore holes in concrete or solid brick must be cleaned thoroughly of any drilled dust.

Pulizia da eseguire:
4 x pulizie per soffiaggio
4 x spazzolature
4 x pulizie per soffiaggio

Cleaning procedure:
Blow out 4 x
Brush out 4 x
Blow out 4 x

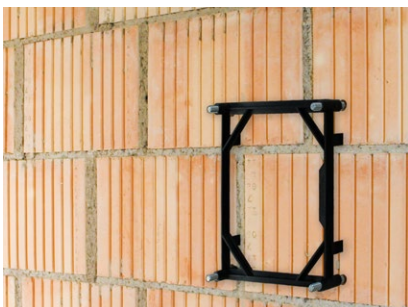

Inserire le aste filettate e posizzarle con esattezza utilizzando il posizionamento calibro per SLK®-ALU-TQ. Lasciar indurire la malta iniettata. Dopo l'indurimento, rimuovere il posizionamento calibro e il materiale in eccesso. Per quanto riguarda le opere murarie, utilizzare tassativamente delle bussole d'ancoraggio per iniezione.

Position the threaded rods and align them exactly using the setting jig for SLK®-ALU-TQ. Let the injection mortar harden. After hardening, pull out the setting jig and remove excess material. With masonry, it is essential to use injection anchor sleeves.

Consumo per piastra per carichi elevati SLK®-ALU-TQ
Calcestruzzo (con b. d'ancoraggio): 32 ml
Muratura (con bussole d'ancoraggio): 96 ml

Requirement per heavy-load corbel SLK®-ALU-TQ
Concrete (without anchor sleeves): 32 ml
Masonry (with anchor sleeves): 96 ml



Posa della piastra per carichi elevati SLK®-ALU-TQ.

Allineare esattamente la piastra per carichi elevati SLK®-ALU-TQ con le sostegni distanziali sulla linea della facciata.

Se necessario, spruzzare lo spray protezione anticorrosione sulle aste filettate.

Offsetting of the heavy-load corbel SLK®-ALU-TQ.

Align the heavy-load corbel SLK®-ALU-TQ with spacer supports precisely to the façade alignment.

If necessary, spray threaded rod with corrosion protection spray.



Attraverso i fori laterali, iniettare con pressione malta nella piastra per carichi elevati SLK®-ALU-TQ finché questa non sarà fuoriuscita riempiendo l'interspazio fra piastra per carichi elevati SLK®-ALU-TQ e la base.

Consumo per piastra per carichi elevati SLK®-ALU-TQ: 38 ml

Via the lateral holes in the heavy-load corbel SLK®-ALU-TQ, press in injection mortar until they are pressed in between the heavy-load corbel SLK®-ALU-TQ and the substrate.

Requirement per heavy-load corbel SLK®-ALU-TQ: 38 ml



Adattare i pannelli isolanti senza fughe.

Contrassegnare la posizione precisa, in modo che la piastra per carichi elevati SLK®-ALU-TQ siano nuovamente individuabili dopo l'applicazione del rivestimento in intonaco.

Match-up insulation boards free of joints.

Mark the precise location so that the heavy-load corbel SLK®-ALU-TQ can still be located after the plaster has been applied.

Lavori di rifinitura

Piastrine per carichi elevati SLK®-ALU-TQ possono essere rivestite con i materiali esistenti in commercio per sistemi di isolamento termico a cappotto, senza verniciatura di base.

I componenti può essere impostato sul rivestimento in intonaco. In questo caso il rivestimento deve sostenere le forze di compressione alle quali è soggetto l'avvitamento del componente.

Per i collegamenti a vite nella piastra per carichi elevati SLK®-ALU-TQ sono adatte viti con filettatura metrica (viti-M).

Fissaggi con viti devono essere effettuati esclusivamente sulle superfici utili previste.

Praticare un foro attraverso il piastra di compatta e d'alluminio.

La profondità di perforazione deve essere di 40 – 50 mm.

Diametro di perforazione	
M8	6.8 mm
M10	8.5 mm
M12	10.2 mm



Retrospective work

Heavy-load corbels SLK®-ALU-TQ may be coated with usual coating materials for thermal insulation composite systems without primer.

Attachments can be mounted on the plaster coating. In this case, the coating must withstand the compressive forces generated by the attachment.

Suitable screw connections into the heavy-load corbel SLK®-ALU-TQ are screws with metric threads (M-screws).

Screws may only be in the useful surface areas provided.

Drill bore hole through the compact and aluminium plate.

The drilling depth must be 40 – 50 mm.

Bore hole diameter	
M8	6.8 mm
M10	8.5 mm
M12	10.2 mm



Tagliare una filettatura nella piastra di compatta e d'alluminio.

Cut thread through the compact and aluminium plate.



Avvitare componenti nella piastra per carichi elevati SLK®-ALU-TQ.

Screw the attachment into the heavy-load corbel SLK®-ALU-TQ.

La profondità d'avvitamento nella piastra per carichi elevati SLK®-ALU-TQ deve essere pari ad almeno 35 mm, in modo tale da garantire che l'avvitamento riguardi tutto lo spessore della piastra in alluminio iniettata di schiuma.

Screwed depth in heavy-load corbel SLK®-ALU-TQ must be at least 35 mm to ensure that the screw attachment extends over the complete thickness of the foamed-in aluminium plate.

Per la determinazione della profondità totale dei collegamenti a vite, si deve conoscere l'esatto spessore del rivestimento sulle della piastra per carichi elevati SLK®-ALU-TQ. La lunghezza delle viti necessaria dipende dalla profondità dell'avvitamento, dallo spessore del rivestimento e dallo spessore del componente.

To determine the entire screwing depth it is necessary to know the exact thickness of the coating on the heavy-load corbel SLK®-ALU-TQ. The required length of the screw results from the screwing depth, the thickness of the coating and the thickness of the attachment.

Coppia di serraggio M_A	
per vite M8:	25.0 Nm
per vite M10:	48.4 Nm
per vite M12:	65.9 Nm

Tightening torque M_A	
per screw M8:	25.0 Nm
per screw M10:	48.4 Nm
per screw M12:	65.9 Nm

Per le coppie di serraggio delle viti è necessario osservare le indicazioni del produttore.

For the tightening torques of the screws the manufacturer specifications should be taken into consideration.



Abmessungen / Wymiary

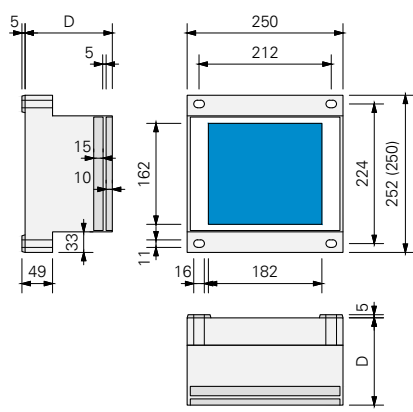

Befestigungsmaterial Materiały mocujące

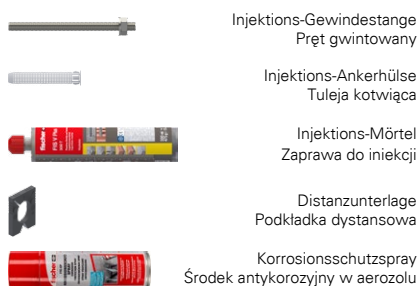

Beschreibung

Schwerlastkonsolen SLK®-ALU-TQ eignen sich für wärmebrückenfreie Fremdmontagen in Wärmedämmverbundsystemen, hinterlüfteten Fassaden, Innendämmungen usw.

Schwerlastkonsolen SLK®-ALU-TQ bestehen aus PU-Hartschaum (Polyurethan) mit vier eingeschäumten Stahlkonsolen zum kraftschlüssigen Verschrauben mit dem Untergrund, einer Aluplatte für die Verschraubung des Anbauteils sowie einer Compactplatte (HPL), welche eine optimale Druckverteilung an der Oberfläche gewährleistet. Zugstäbe aus faserarmiertem Kunststoff (Polyamid) garantieren die notwendige Festigkeit.

Abmessungen

Grundfläche:	250 x 250 mm
Dicken D:	100 – 300 mm
Compactplatte:	182 x 240 x 10 mm
Nutzfläche:	162 x 182 mm
Dicke Aluplatte:	15 mm
Lochabstand:	224 x 212 mm
Raumgewicht PU:	350 kg/m ³

Befestigungsmaterial

Gewindestange:	FIS A M10 x 150
Injektions-Mörtel:	FIS
Bohrdurchmesser:	12 mm
min. Bohrtiefe:	80 mm
min. Verankerungstiefe:	80 mm

Gewindestange:	FIS A M10 x 150
Ankerhülse:	FIS H 16 x 85 K
Injektions-Mörtel:	FIS
Bohrdurchmesser:	16 mm
min. Bohrtiefe:	95 mm
min. Verankerungstiefe:	85 mm

Distanzunterlage:	Dicken 1/2/5/10 mm
Korrosionsschutzspray:	FTC-CP

Montage

Schwerlastkonsolen SLK®-ALU-TQ dürfen vor dem Einbau keine Beschädigungen aufweisen, welche die statische Tragfähigkeit beeinträchtigen und dürfen nicht über längere Zeit der Witterung ausgesetzt worden sein.

Jegliche Abänderung der Schwerlastkonsolen SLK®-ALU-TQ kann die Tragfähigkeit nachteiligen und ist deshalb zu unterlassen.

Es empfiehlt sich, die Schwerlastkonsole SLK®-ALU-TQ vor dem Kleben der Dämmplatten zu versetzen.

Opis

Konsole do dużych obciążeń SLK®-ALU-TQ są przeznaczone do montażu bez mostków termicznych elementów innych producentów w elewacjach ocieplanych, elewacjach wentylowanych, izolacjach wewnętrznych itp.

Konsole do dużych obciążeń SLK®-ALU-TQ są wykonane z twardej pianki poliuretanowej z czterema zamocowanymi pianką konsolami stalowymi do mechanicznego przykręcania do podłoża, z płytą aluminiową do przykręcania elementu montowanego oraz z płytą kompaktową (HPL), która zapewnia optymalny rozkład nacisków na powierzchni. Pręty rozciągane z tworzywa sztucznego wzmacnianego włóknem (poliamidu) gwarantują niezbędną wytrzymałość.

Wymiary

Powierzchnia podstawy:	250 x 250 mm
Grubości D:	100 – 300 mm
Płyta kompaktowa:	182 x 240 x 10 mm
Powierzchnia użyteczna:	162 x 182 mm
Grubość płyty aluminiowej:	15 mm
Rozstaw otworów:	224 x 212 mm
Gęstość objętościowa PU:	350 kg/m ³

Materiały mocujące

Pręt gwintowany:	FIS A M10 x 150
Zaprawa do iniekcji:	FIS
Średnica otworu:	12 mm
Min. głębokość otworu:	80 mm
Min. głębokość kotwienia:	80 mm

Pręt gwintowany:	FIS A M10 x 150
Tuleja kotwiąca:	FIS H 16 x 85 K
Zaprawa do iniekcji:	FIS
Średnica otworu:	16 mm
Min. głębokość otworu:	95 mm
Min. głębokość kotwienia:	85 mm

Podkładka dystansowa:	Grubości 1/2/5/10 mm
-----------------------	----------------------

Środek antykorozyjny w aerozolu: FTC-CP

Montaż

Konsole do dużych obciążeń SLK®-ALU-TQ nie mogą nosić śladów uszkodzeń, które mogłyby obniżyć nośność statyczną, ani nie mogą być długotrwale narażone na czynniki atmosferyczne.

Wszelkie modyfikacje konsoli do dużych obciążeń SLK®-ALU-TQ mogą negatywnie wpłynąć na nośność i dlatego są niedozwolone.

Zalecamy, aby konsole do dużych obciążeń SLK®-ALU-TQ osadzać przed klejeniem płyt izolacyjnych.



Erstes Bohrloch anzeichnen und bohren. Mauerwerke mit Lochsteinen ohne Schlag bohren.

Zaznacz i wywiercić pierwszy otwór. W murach z pustaków wykonać otwory bez udaru..



Bei der Bohrlehre für SLK®-ALU-TR / -TQ einen Positionierbolzen in das dementsprechende Loch stecken.

Włóż śrubę pozycjonującą do odpowiedniego otworu w szablonie do wiercenia SLK®-ALU-TR / -TQ.

Mit Hilfe der Bohrlehre für SLK®-ALU-TR / -TQ zweites Bohrloch bohren.

Wywierć drugi otwór za pomocą szablonu wiertarskiego SLK®-ALU-TR / -TQ.



Bei der Bohrlehre für SLK®-ALU-TR / -TQ zweiten Positionierbolzen in das dementsprechende Loch stecken.

W przypadku szablonu do wiercenia SLK®-ALU-TR / -TQ włóż drugą śrubę pozycjonującą do odpowiedniego otworu.

Mit Hilfe der Bohrlehre für SLK®-ALU-TR / -TQ drittes und viertes Bohrloch bohren.

Wywierć trzeci i czwarty otwór za pomocą szablonu wiertarskiego SLK®-ALU-TR / -TQ.

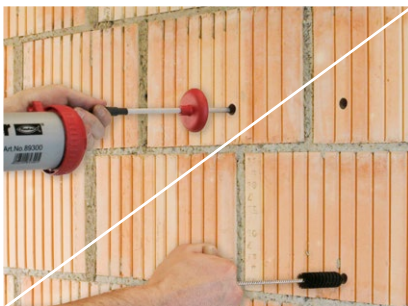

Bohrlöcher müssen bei Beton oder Vollsteinen gründlich vom Bohrstaub gereinigt werden.

Otwory wiercone w betonie lub litym kamieniu należy wiertnicze należy dokładnie oczyścić z pyłu wiertniczego.

Reinigungsvorgang:
4 x ausblasen
4 x ausbürsten
4 x ausblasen

Proces czyszczenia:
4 x przedmuchać
4 x omieść szczotką
4 x przedmuchać



Gewindestangen setzen und durch aufstecken der Setzlehre für SLK®-ALU-TQ genau ausrichten. Injektions-Mörtel aushärten lassen. Nach dem Aushärten Setzlehre abziehen und überschüssiges Material entfernen. Bei Mauerwerk mit Lochsteinen müssen zwingend Injektions-Ankerhülsen verwendet werden.

Ustaw pręty gwintowane i wyrównaj je precyzyjnie, mocując przyrząd do ustawiania SLK®-ALU-TQ. Odczekać, aż zaprawa do iniekcji stwardnieje. Po utwardzeniu wyciągnij przyrząd do ustawiania i usuń nadmiar materiału. W przypadku murów z pustaków koniecznie użyć tulei kotwiących do iniekcji.

Verbrauch pro Schwerlastkonsole SLK®-ALU-TQ

Beton (ohne Ankerhülse): 32 ml
Mauerwerk (mit Ankerhülse): 96 ml

Zużycie na konsola do dużych obciążeń SLK®-ALU-TQ

Betonu (bez tuleja kotwiąca): 32 ml
Mur (z tuleja kotwiąca): 96 ml



Versetzen der Schwerlastkonsole SLK®-ALU-TQ.

Die Schwerlastkonsole SLK®-ALU-TQ mit Distanzunterlagen genau auf die Fassadenflucht ausrichten.

Bei Bedarf Gewindestangen mit Korrosionsschutzspray besprühen.



Über die seitlichen Löcher in der Schwerlastkonsole SLK®-ALU-TQ Injektions-Mörtel einpressen bis dieser zwischen der Schwerlastkonsole SLK®-ALU-TQ und dem Untergrund austritt.

Verbrauch pro Schwerlastkonsole SLK®-ALU-TQ: 38 ml



Dämmplatten fugenfrei anpassen.

Genauere Lage markieren, damit die Schwerlastkonsole SLK®-ALU-TQ nach dem Aufbringen der Putzbeschichtung wieder auffindbar ist.

Montaż konsoli do dużych obciążeń SLK®-ALU-TQ.

Konsolę do dużych obciążeń SLK®-ALU-TQ z podkładkami dystansowymi dokładnie wyrównać względem linii elewacji.

W razie potrzeby spryskać pręty gwintowane środkiem antykorozyjnym w aerozolu.

Przez otwory boczne w konsoli do dużych obciążeń SLK®-ALU-TQ wcisnąć zaprawę iniekcyjną, aż zacznie ona wypływać między konsolą do dużych obciążeń SLK®-ALU-TQ a podłożem.

Zużycie na konsola do dużych obciążeń SLK®-ALU-TQ: 38 ml

Przykleić bez szczelin płyty izolacyjne.

Zaznaczyć dokładną pozycję, aby można było odnaleźć konsola do dużych obciążeń SLK®-ALU-TQ po nałożeniu wyprawki tynkarskiej.

Nachträgliche Arbeiten

Schwerlastkonsolen SLK®-ALU-TQ können mit handelsüblichen Beschichtungsmaterialien für Wärmedämmverbundsysteme ohne Voranstrich beschichtet werden.

Anbauteile können auf die Putzbeschichtung montiert werden. In diesem Fall muss die Beschichtung den Druckkräften, welche durch das Anbauteil entstehen, standhalten.

Für die Verschraubung in die Schwerlastkonsole SLK®-ALU-TQ eignen sich Schrauben mit metrischem Gewinde (M-Schrauben).

Verschraubungen dürfen nur in die dafür vorgesehenen Nutzflächen erfolgen.

Bohrloch durch die Compact- und Aluplatte bohren.

Die Bohrtiefe muss 40 – 50 mm betragen.

Bohrdurchmesser

M8	6.8 mm
M10	8.5 mm
M12	10.2 mm



Prace wykończeniowe

Konsolę do dużych obciążeń SLK®-ALU-TQ można powlekać bez podkładu dostępnymi na rynku powłokami do elewacji ocieplanych.

Elementy montowane na zewnątrz można mocować na wyprawie tynkarskiej. W takim przypadku wyprawa musi być odporna na siły ściskające generowane przez montowany na niej element.

Śruby z gwintem metrycznym (śruby M) nadają się do wkręcania w wytrzymały wspornik SLK®-ALU-TQ.

Połączenia wkręcane można wykonywać wyłącznie na przewidzianych do tego powierzchniach użytecznych.

Wywierć otwór przez płytę kompaktową i aluminiową.

Głębokość wiercenia musi wynosić 40 – 50 mm.

Średnica otworu

M8	6.8 mm
M10	8.5 mm
M12	10.2 mm



Gewinde durch die Compact- und Aluplatte schneiden.

Przebrać nić przez płytę kompaktową i aluminiową.



Anbauteil in der Schwerlastkonsole SLK®-ALU-TQ verschrauben.

Przykręcić element montowany do konsola do dużych obciążeń SLK®-ALU-TQ.

Die Verschraubungstiefe in die Schwerlastkonsole SLK®-ALU-TQ muss mindestens 35 mm betragen, damit die Verschraubung in der ganzen Dicke der eingeschäumten Aluplatte erfolgt.

Głębokość połączenia wkręcanego w konsoli do dużych obciążeń SLK®-ALU-TQ musi wynosić co najmniej 38 mm, aby połączenie było wykonane na całej grubości osadzonej w piance płyty aluminiowej.

Für die Bestimmung der gesamten Verschraubungstiefe muss die genaue Dicke der Beschichtung auf der Schwerlastkonsole SLK®-ALU-TQ bekannt sein. Die notwendige Schraubenlänge ergibt sich aus der Verschraubungstiefe, der Dicke der Beschichtung und der Dicke des Anbauteils.

Aby określić całkowitą głębokość połączenia śrubowego, należy znać dokładną grubość powłoki na konsola do dużych obciążeń SLK®-ALU-TQ. Wymagana długość wkręta odpowiada głębokości połączenia wkręcanego, grubości powłoki i grubości części montowanej na elewacji.

Anziehmoment M_A
 pro M8 Schraube: 25.0 Nm
 pro M10 Schraube: 48.4 Nm
 pro M12 Schraube: 65.9 Nm

Moment dokręcania M_A
 na śrubę M8: 25.0 Nm
 na śrubę M10: 48.4 Nm
 na śrubę M12: 65.9 Nm

Für die Anziehmomente der Schrauben sind die Herstellerangaben zu berücksichtigen.

Przestrzegać momentów dokręcania podanych przez producenta.

Dosteba AG

Länggenstrasse 27
CH-8184 Bachenbülach

Telefon: +41 43 277 66 00
E-Mail: dosteba@dosteba.ch
Internet: www.dosteba.ch

Dosteba GmbH

Aspenhaustraße 6
D-72770 Reutlingen

Telefon: +49 7121 30177 10
E-Mail: dosteba@dosteba.eu
Internet: www.dosteba.eu